

Thunderbird SE

Inhaltsverzeichnis

Einleitung	2
Das Motorrad	2
Wartung/Ausstattung	3
Doppelsitzbank	3
Ausbau	3
Einbau	4
Beifahrertrittbretter	5
Einstellen	5
Sissy Bar und Gepäckbrücke	6
Ausbau	6
Einbau	7
Windschutzscheibe	8
Ausbau	8
Einbau	9
Gepäckkoffer	11
Öffnen:	11
Schließen:	12
Schalten	13
Bremsen	13

Vorwort - Sicherheit geht vor

Einleitung

Die vorliegende Ergänzung zum Handbuch enthält Informationen über das Modell Thunderbird SE mit Angaben zu den Themen:

- Fahrer- und Beifahrertrittbretter,
- Doppelsitzbank,
- Zusammenbau Sissy Bar und Gepäckbrücke mit Schnellverriegelung,
- Windschutzscheibe,
- Lederkoffer,
- Spezifikationen.

Die Ergänzung ist zusammen mit dem begleitenden Benutzerhandbuch zu lesen.

Für alle anderen Angaben gilt das begleitende Benutzerhandbuch.

Bewahren Sie die vorliegende Ergänzung stets zusammen mit dem Benutzerhandbuch am Motorrad auf und schlagen Sie in beiden Publikationen nach, wann immer dies nötig ist.

Vorwort - Sicherheit geht vor

Das Motorrad

Warnung

Dieses Motorrad ist für den Gebrauch als Zweirad ausgelegt, mit dem ein Fahrer alleine oder zusammen mit einem Beifahrer befördert werden kann.

Das Gesamtgewicht von Fahrer, möglichem Beifahrer, etwaigen Zubehörteilen und Gepäckstücken darf die maximale Zuladung von 205 kg nicht überschreiten.

Allgemeine Informationen

Wartung/Ausstattung

Warnung

Wenn der am Fahrer-Trittbrett angebrachte Neigungswinkelindikator in einer Schräglage den Boden berührt, hat das Motorrad seinen Grenzneigungswinkel beinahe erreicht. Die Schräglage weiter zu verstärken, ist nicht sicher.

Schräglagen mit nicht mehr sicheren Neigungswinkeln können zu Instabilitäten, zum Verlust der Kontrolle über das Motorrad und zu Unfällen führen.

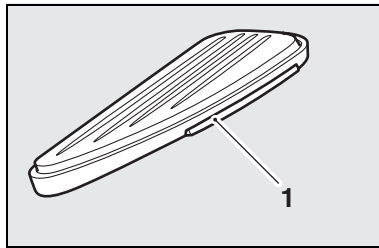

1. Neigungswinkelindikator

Allgemeine Informationen

Doppelsitzbank

Ausbau

1. Entfernen Sie die hintere Befestigung mit Hilfe des Inbusschlüssels aus dem Bordwerkzeug.

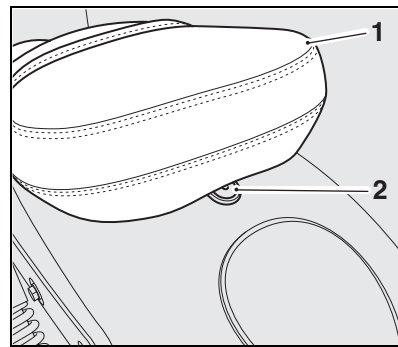

1. Sitz
2. Befestigung

Allgemeine Informationen

2. Entfernen Sie die beiden Seitenbefestigungen mit Hilfe des Inbusschlüssels aus dem Bordwerkzeug.

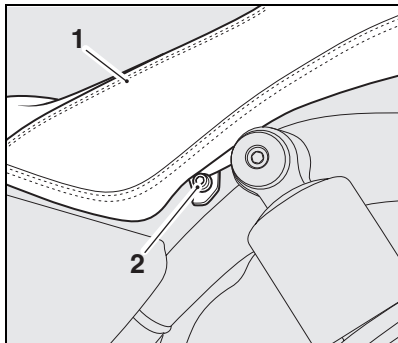

1. Sitz
2. Seitenbefestigung (linke Seite dargestellt)
3. Heben Sie den Sitz am hinteren Ende an, um ihn vollständig aus dem Motorrad auszubauen.

Einbau

1. Haken Sie den Sitz in seine Lasche unter dem Kraftstofftank ein und richten Sie die beiden Seitenbefestigungen auf die Rahmenbefestigungspunkte aus. Bringen Sie die Seitenbefestigungen an, ziehen Sie sie zu diesem Zeitpunkt jedoch noch nicht vollständig fest.

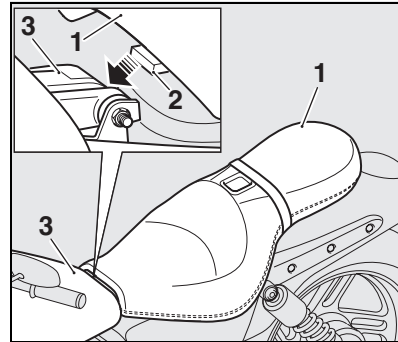

1. Sitz
2. Sitzlasche
3. Kraftstofftank

Allgemeine Informationen

2. Richten Sie die hintere Sitzhalterung auf die Befestigungsposition am hinteren Kotflügel aus. Montieren Sie die Originalbefestigung und ziehen Sie sie fest. Anzugsmoment **10 Nm**.

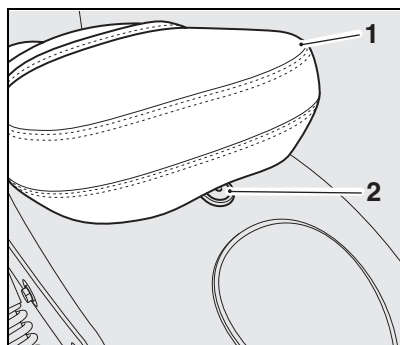

1. Sitz
2. Befestigung

3. Ziehen Sie die Seitenbefestigungen fest. Anzugsmoment **9 Nm**.

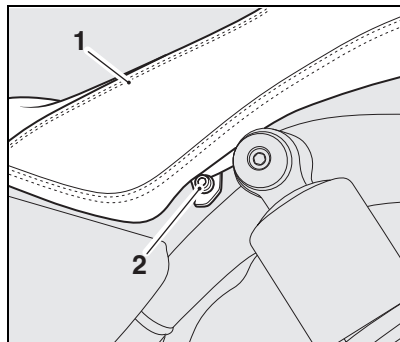

1. Sitz
2. Seitenbefestigung (linke Seite dargestellt)

Beifahrertrittbretter

Einstellen

Die Position der Beifahrertrittbretter lässt sich einstellen. Stellen Sie ihre Position wie folgt ein:

Hinweis:

- **Stützen Sie das Trittblech ab, wenn Sie die Schrauben des verstellbaren Hebels und des Gabelkopfs lösen, um Schäden an anderen Komponenten zu verhindern.**

1. Lösen Sie die Schrauben des verstellbaren Hebels und des verstellbaren Gabelkopfs.

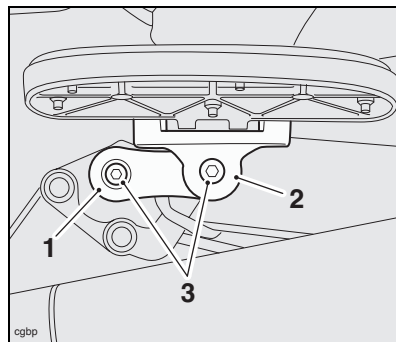

1. Verstellbarer Hebel
2. Verstellbarer Gabelkopf
3. Schrauben

Allgemeine Informationen

- Das Einstellen des verstellbaren Hebels ist innerhalb der nachfolgend gezeigten Grenzen möglich.

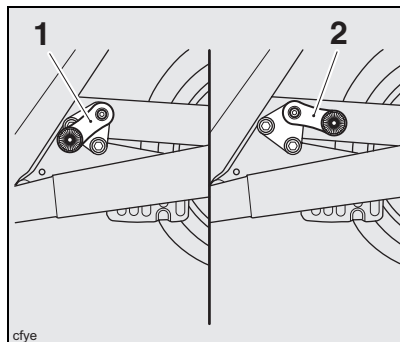

- Verstellbarer Hebel, vordere Position**
- Verstellbarer Hebel, hintere Position**

- Bringen Sie das Trittbrett in die vom Beifahrer gewünschte Stellung und ziehen Sie die Schrauben fest. Anzugsmoment **27 Nm**. Stellen Sie sicher, dass zwischen dem Trittbrett und dem Auspuff-Schalldämpfer mindestens 15 mm Abstand herrschen.
- Wiederholen Sie das Einstellverfahren mit dem anderen Trittbrett.

Sissy Bar und Gepäckbrücke

Ausbau

- Bauen Sie den Sitz aus, wie auf Seite 3 beschrieben.
- Stecken Sie den Schlüssel in das Sissy-Bar-Schloss (hinter der linken Sissy-Bar-Halterung) und drehen Sie ihn gegen den Uhrzeigersinn, um die Sissy Bar zu entriegeln.

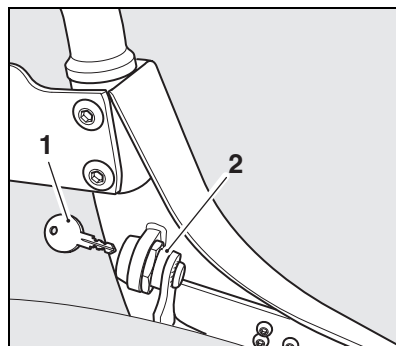

- Schlüssel**
- Schloss**

- Ziehen Sie bei entriegeltem Schloss beide Verriegelungshebel nach hinten und heben Sie die hinteren Enden der Sissy Bar gleichzeitig von den hinteren Befestigungen.

Allgemeine Informationen

4. Heben Sie die Sissy Bar von den vorderen Befestigungen, um sie ganz aus dem Motorrad auszubauen.

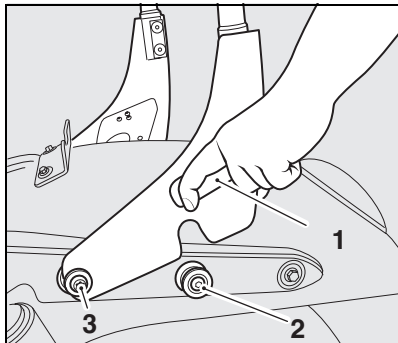

1. Verriegelungshebel, linke Seite abgebildet
2. Hintere Befestigung
3. Vordere Befestigung

Einbau

1. Legen Sie die Sissy Bar an den vorderen Befestigungen an.

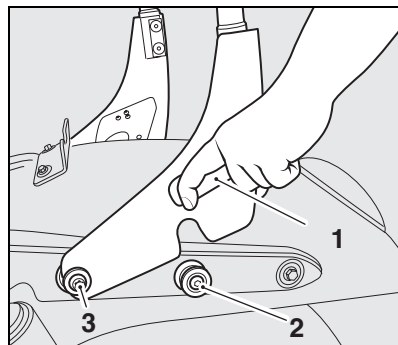

1. Verriegelungshebel, linke Seite abgebildet
2. Hintere Befestigung
3. Vordere Befestigung

Allgemeine Informationen

- Ziehen Sie die Verriegelungshebel an den Montageplatten ganz nach hinten und lassen Sie die hinteren Befestigungen in die hinteren Aussparungen einrasten. Lassen Sie die Verriegelungshebel los und drücken sie nach unten, bis die Montageplatten in den hinteren Befestigungen einrasten.

! Warnung

Um ein Lösen von Sissy Bar und Gepäckbrücke während der Fahrt zu verhindern, ergreifen Sie die Gepäckbrücke nach jedem Einbau und ziehen Sie sie kräftig nach oben. Sollten Sissy Bar und Gepäckbrücke nicht korrekt im Schloss eingerastet sein, lösen sie sich aus der Verriegelung. Sissy Bar und Gepäckbrücke, die locker sind oder sich lösen, können zum Verlust der Kontrolle über das Motorrad und zu einem Unfall führen.

- Schieben Sie die Verriegelungshebel nach vorne in die verriegelte Position.
- Stecken Sie den Schlüssel ins Schloss und drehen Sie ihn im Uhrzeigersinn in die verriegelte Stellung.
- Bauen Sie den Sitz wieder ein, wie auf Seite 4 beschrieben.

Windschutzscheibe

Ausbau

! Warnung

Stellen Sie über die Dauer der Arbeiten sicher, dass das Motorrad stabil steht und hinreichend abgestützt ist, um ein Verletzungsrisiko durch Umstürzen des Motorrads zu vermeiden.

Befolgen Sie zum Ausbauen der Windschutzscheibe das folgende Verfahren.

- Entriegeln Sie das Windschutzscheibenschloss.
- Stellen Sie sich vor das Motorrad, mit dem Vorderrad zwischen den Beinen, und packen Sie die Windschutzscheibe mit festem Griff auf beiden Seiten nahe der Oberseite.

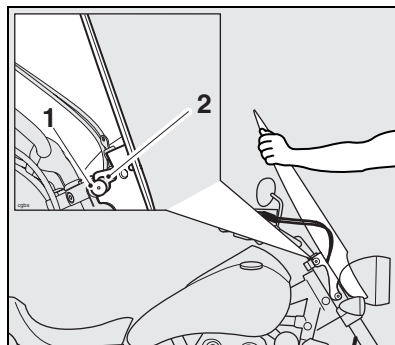

- 1. Obere Halterung**
- 2. Oberer Befestigungsschlitz der Windschutzscheibe**

Allgemeine Informationen

3. Ziehen Sie fest an der Windschutzscheibe, damit die oberen Befestigungspunkte ausrasten. Heben Sie die Windschutzscheibe anschließend an, um sie von den unteren Befestigungspunkten zu lösen, und nehmen Sie sie vollständig vom Motorrad ab.

Einbau

Warnung

Stellen Sie über die Dauer der Arbeiten sicher, dass das Motorrad stabil steht und hinreichend abgestützt ist, um ein Verletzungsrisiko durch Umstürzen des Motorrads zu vermeiden.

1. Entriegeln Sie das Windschutzscheibenschloss und ziehen Sie den Schlüssel ab.

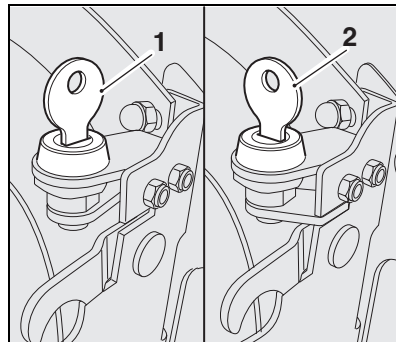

1. **Entriegelte Stellung**
2. **Verriegelte Stellung**

Allgemeine Informationen

2. Stellen Sie sich vor das Motorrad, mit dem Vorderrad zwischen den Beinen, und richten Sie die unteren Befestigungsschlitzte der Windschutzscheibe auf die an den Befestigungsblechen befindlichen unteren Befestigungspunkte aus.

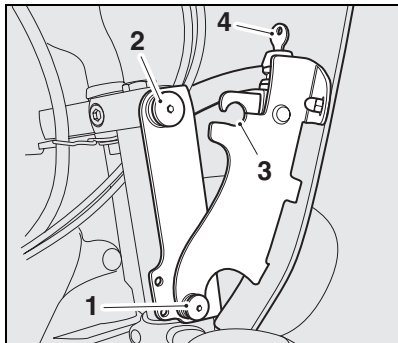

1. Untere Halterung
2. Obere Halterung
3. Oberer Befestigungsschlitz
4. Schloss

Hinweis:

- Wenn die oberen Halterungen der Windschutzscheibe vollständig einrasten, ist jeweils ein hörbarer Klick zu vernehmen.

3. Richten Sie die oberen Befestigungsschlitzte der Windschutzscheibe auf die am Motorrad befindlichen oberen Befestigungspunkte aus. Packen Sie die Windschutzscheibe mit festem Griff auf beiden Seiten nahe der Oberseite und üben Sie einen festen Druck aus, so dass die oberen Halterungen vollständig einrasten.

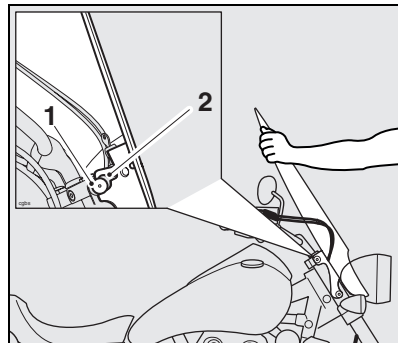

1. Obere Halterung
2. Oberer Befestigungsschlitz der Windschutzscheibe

4. Verriegeln Sie das Windschutzscheibenschloss.

Allgemeine Informationen

Warnung

Versuchen Sie niemals, die Windschutzscheibe während der Fahrt zu reinigen oder einzustellen. Wenn Sie während der Fahrt die Hände vom Lenker nehmen, verringert sich dadurch Ihre Fähigkeit, das Motorrad unter Kontrolle zu halten. Der Versuch, die Windschutzscheibe während der Fahrt zu reinigen oder einzustellen, kann zum Verlust der Kontrolle über das Motorrad und zu einem Unfall führen.

Gepäckkoffer

Öffnen:

1. Heben Sie den Lederriemen unterhalb der Schnalle an, um die Schnellverschlüsse freizulegen.
2. Drücken Sie die beiden Zungen zusammen, um den Schnellverschluss zu lösen.

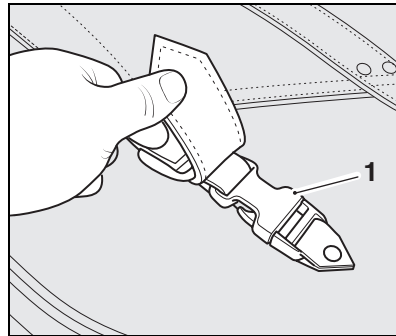

1. Schnellverschluss

3. Lösen Sie die Druckknöpfe an Vorder- und Rückseite des Koffers.

Allgemeine Informationen

4. Öffnen Sie den Koffer und lösen Sie dabei das Klettband.

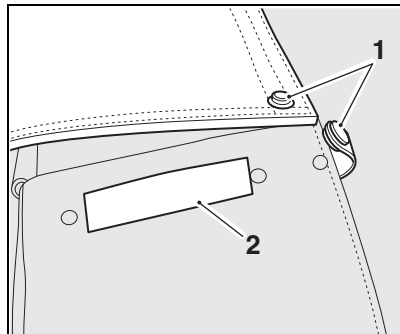

1. Druckknopf
2. Klettband

Schließen:

1. Schließen Sie den Deckel des Koffers, befestigen Sie dabei das Klettband und befestigen Sie die beiden Druckknöpfe an Vorder- und Rückseite.
2. Schließen Sie die beiden Schnellverschlüsse.

3. Wenn der Schnellverschluss richtig einrastet, ist ein hörbarer „Klick“ zu vernehmen.

! Warnung

Die zulässige Höchstbelastung pro Gepäcktasche beträgt 5 kg. Überschreiten Sie diese Obergrenze der Beladung niemals, da dies eine instabile Straßenlage des Motorrads zur Folge haben kann. Dadurch kann es zum Verlust der Kontrolle und zu einem Unfall kommen.

! Warnung

Die Last muss in jedem Fall gleichmäßig auf beide Seiten des Motorrads verteilt werden. Eine ungleichmäßige Beladung kann eine instabile Straßenlage zur Folge haben. Dies kann zum Verlust der Kontrolle über das Motorrad und zu einem Unfall führen.

Fahren mit dem Motorrad

Fahren mit dem Motorrad

Schalten

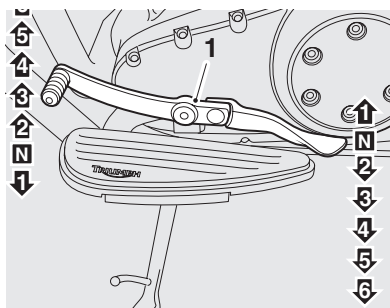

1. Schalthebel

Bremsen

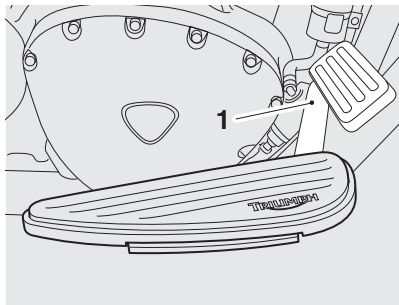

1. Bremspedal

Zubehör und Ladung

! Warnung

Falsches Beladen kann zu gefährlichen Fahrbedingungen führen, die zu einem Unfall führen können.

Stellen Sie stets sicher, dass beförderte Lasten gleichmäßig auf beide Seiten des Motorrads verteilt werden. Stellen Sie sicher, dass die Ladung ordnungsgemäß befestigt ist und sich nicht bewegt, solange das Motorrad in Bewegung ist.

Überprüfen Sie stets regelmäßig die Sicherheit der Ladung (jedoch nicht während der Fahrt) und stellen Sie sicher, dass die Ladung nicht über das Heck des Motorrads hinausragt.

Überschreiten Sie niemals die zulässige Nutzlast des Fahrzeugs von 205 kg.

Die zulässige Nutzlast ergibt sich aus der Summe der Gewichte von Fahrer, Beifahrer, etwaigen Zubehörteilen und gegebenenfalls beförderter Ladung.

Spezifikationen

Spezifikationen

Die Spezifikationen für die Thunderbird SE sind identisch mit den Angaben im begleitenden Handbuch, bis auf die nachfolgend aufgeführten Ausnahmen.

Abmessungen

Gesamtbreite	890 mm
Gesamthöhe	1.460 mm
Sitzhöhe	720 mm

Gewichtsangaben

Trockengewicht	334 kg
Max. Nutzlast	205 kg